

2019年度茨城県スポーツ少年団スポーツ大会 バレーボール競技結果

期日：12月7日(土)・8日(日)

会場：○三和健康ふれあいスポーツセンター体育館 A/B/C/D

○古河市古河体育館 E/F

○県立古河第二高等学校体育館 G/H

【女子の部】

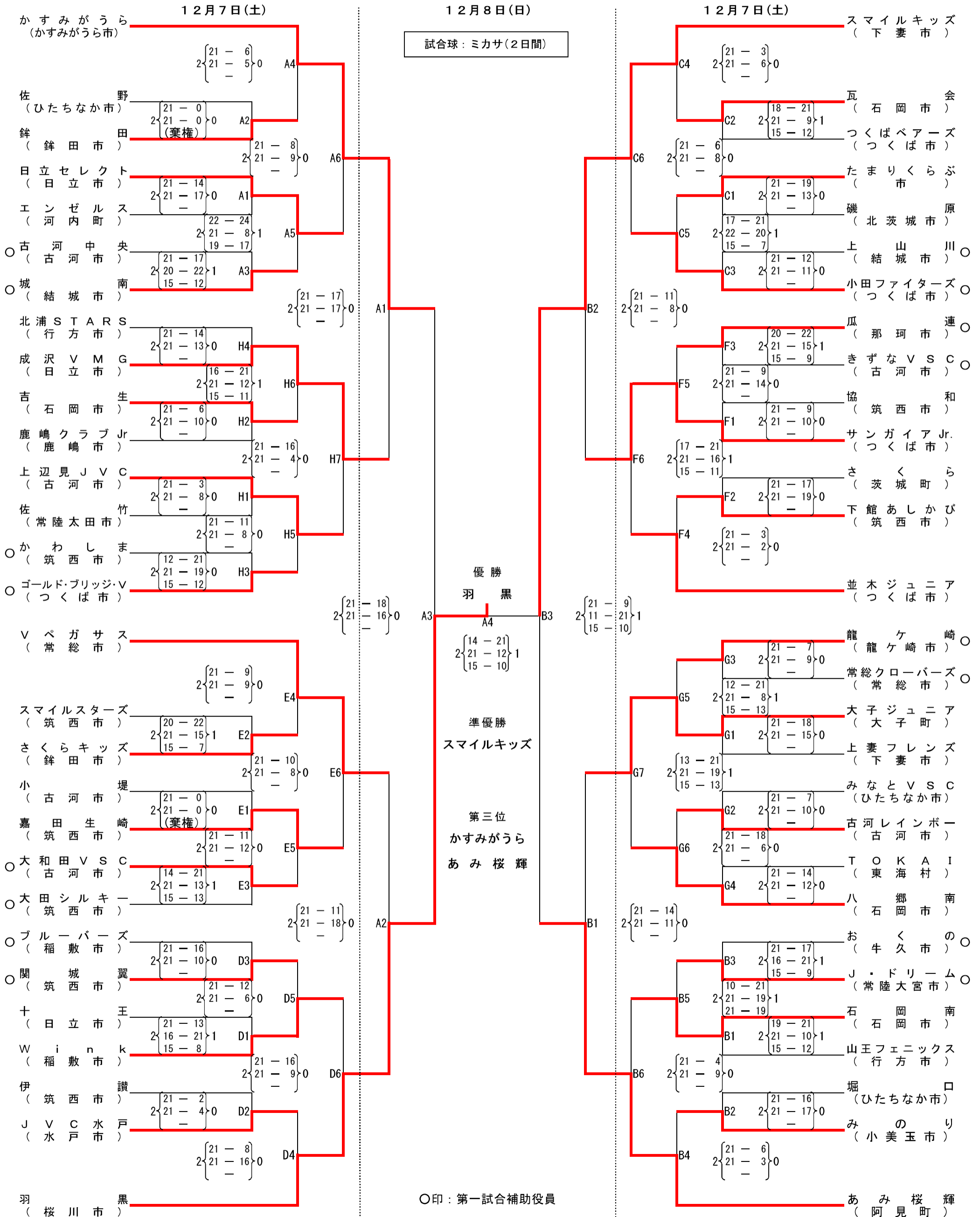

2019年度茨城県スポーツ少年団スポーツ大会 バレーボール競技結果

期 日： 12月7日(土)・8日(日)

会 場： ○三和健康ふれあいスポーツセンター体育館 A/B/C/D

○古河市古河体育館 E/F

○県立古河第二高等学校体育館 G/H

【 男 子 の 部 】

12月8日(日)

試合球：モルテン

○印：第一試合補助役員

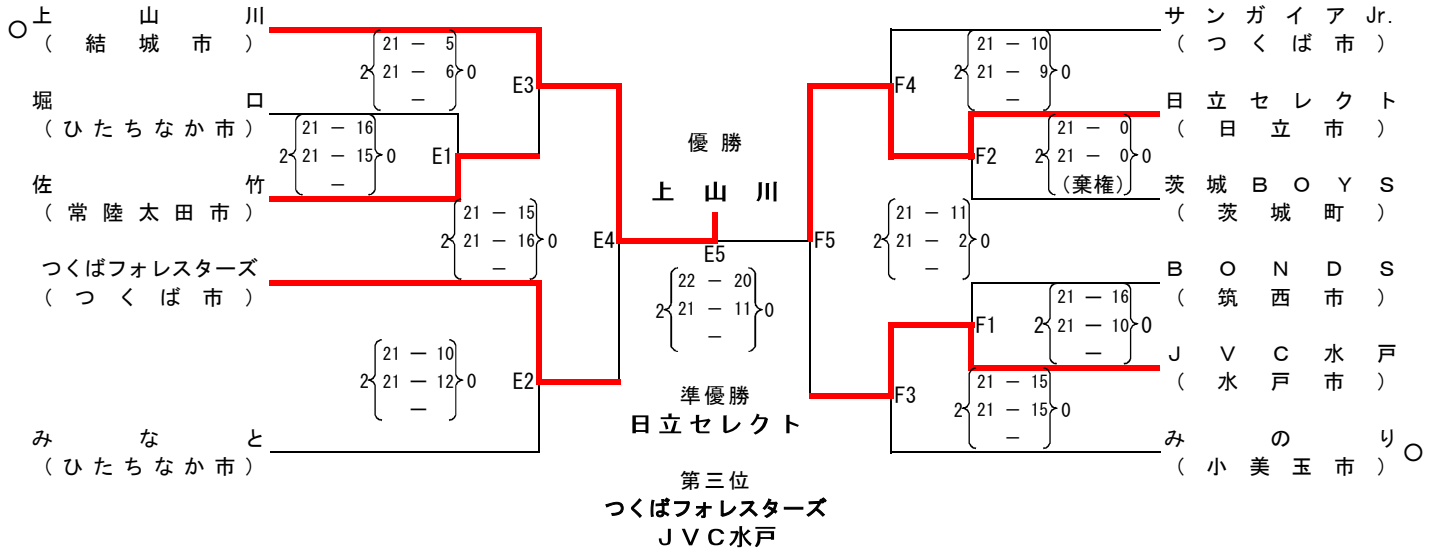

【 男 女 混 合 の 部 】

12月8日(日)

試合球：モルテン

○印：第一試合補助役員

