

平成29年度(第34回)茨城県小学生バレーボール選手権大会 県央支部大会結果

1. 期日 : 平成29年 10月 15日(日)
 開場 8:00 受付 8:15 代表者会議8:30 開会式(全クラス合同) 8:45

会場: 常陸大宮市西部総合体育館 A・B・C・D
 常陸大宮市御前山体育館 E・F
 大会使用球:A/C/E ミカサ B/D/F モルテン

【Aクラス】

会場: 常陸大宮市西部総合体育館 A・B・C・D

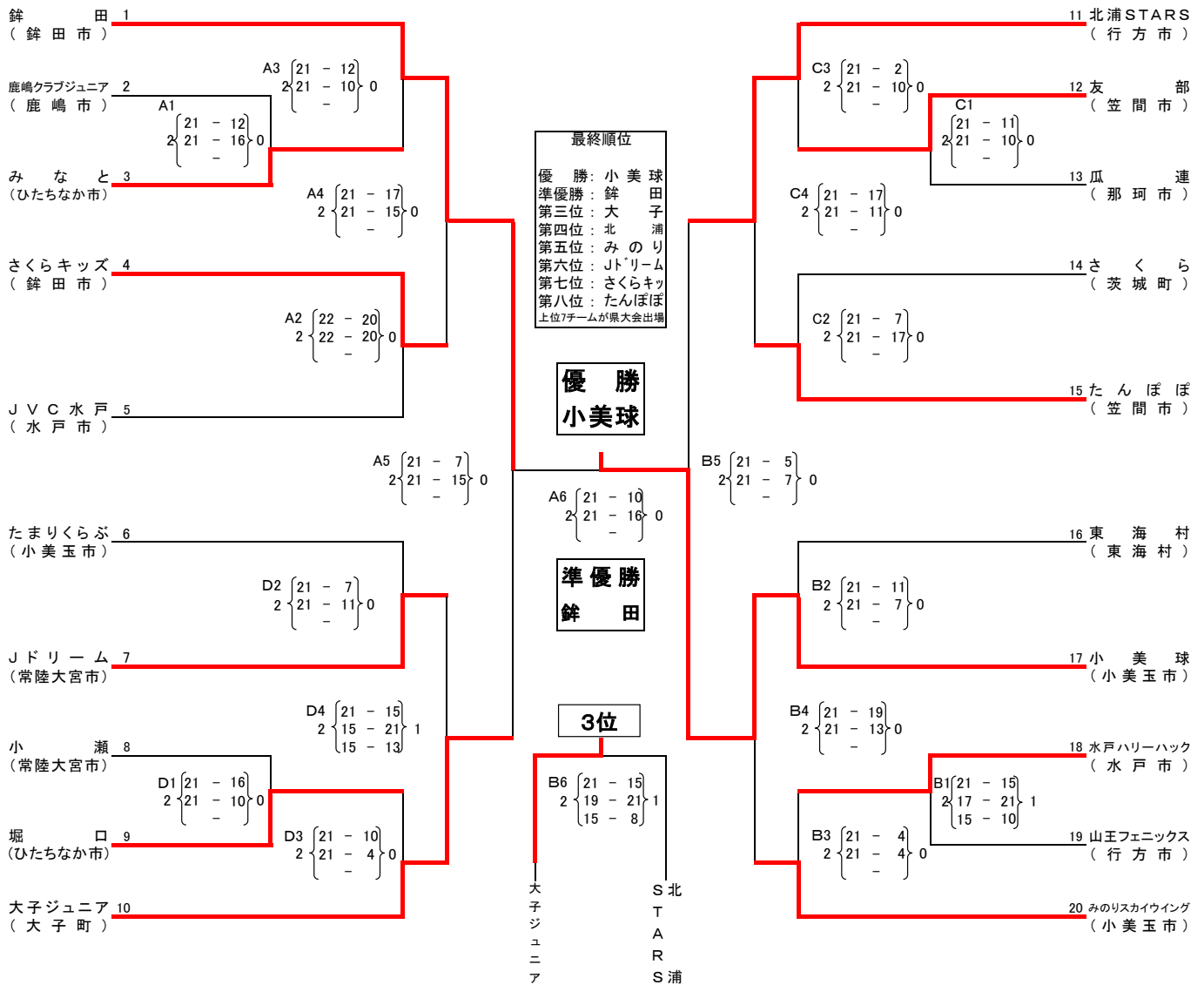

<順位決定戦>

※A4, B4, C4, D4の敗者で抽選

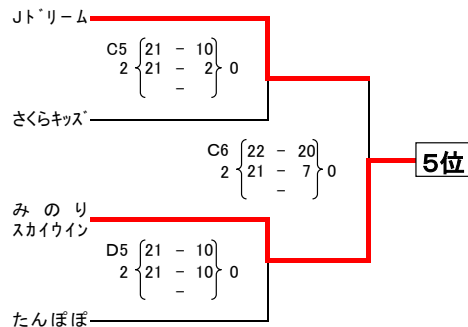

【Bクラス】

会場: 常陸大宮市御前山体育館 E・F

