

令和4年度(第39回)茨城県小学生バレーボール選手権大会 県大会結果

期 日 令和4年10月22日(土)・23日(日)
 会 場 常陸大宮市西部運動公園体育館 A・B・C・Dコート
 鉾田市旭スポーツセンター体育館 E・Fコート

【 男子の部 】 試合球：ミカサ

10月23日(日)

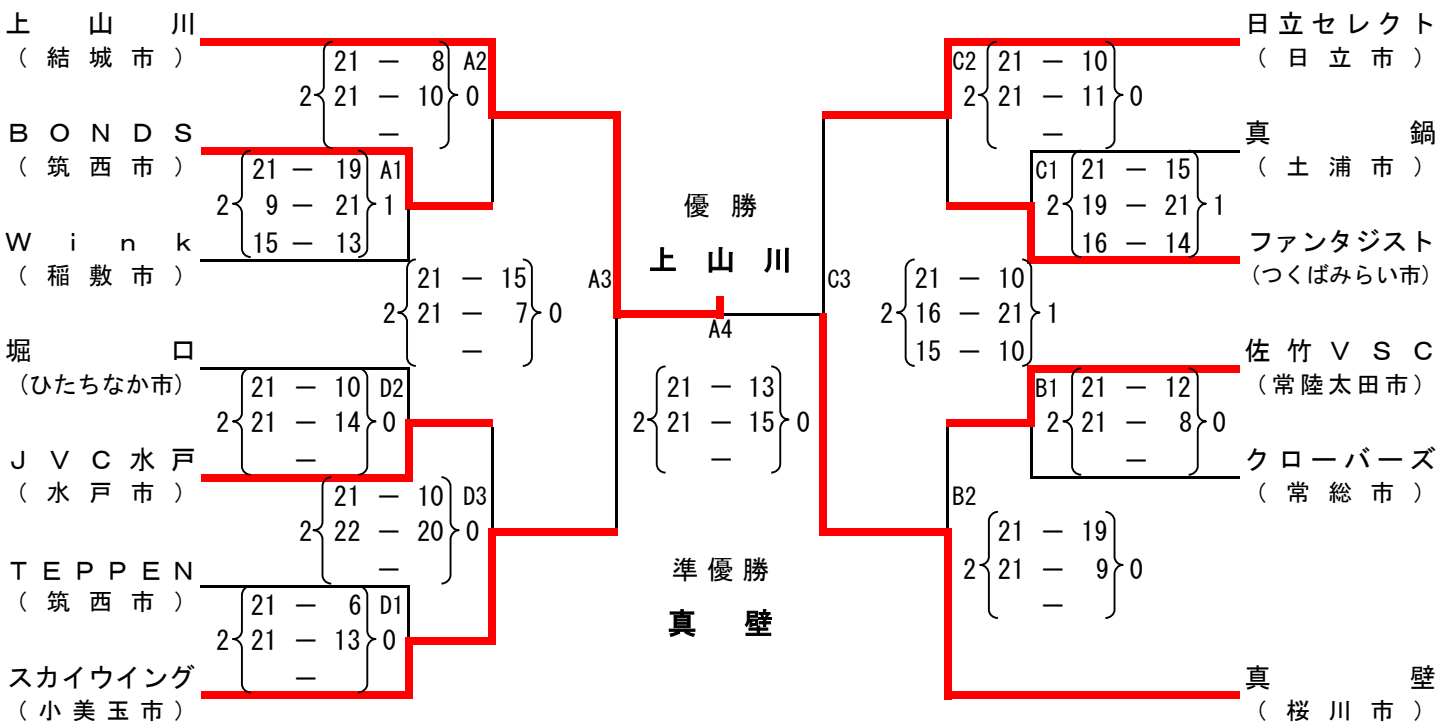

令和4年度(第39回)茨城県小学生バレーボール選手権大会 県大会結果

期 日 令和4年10月22日(土)・23日(日)
 会 場 常陸大宮市西部運動公園体育館 A・B・C・Dコート
 銚田市旭スポーツセンター体育館 E・Fコート

【 女子の部 】

試合球：モルテン

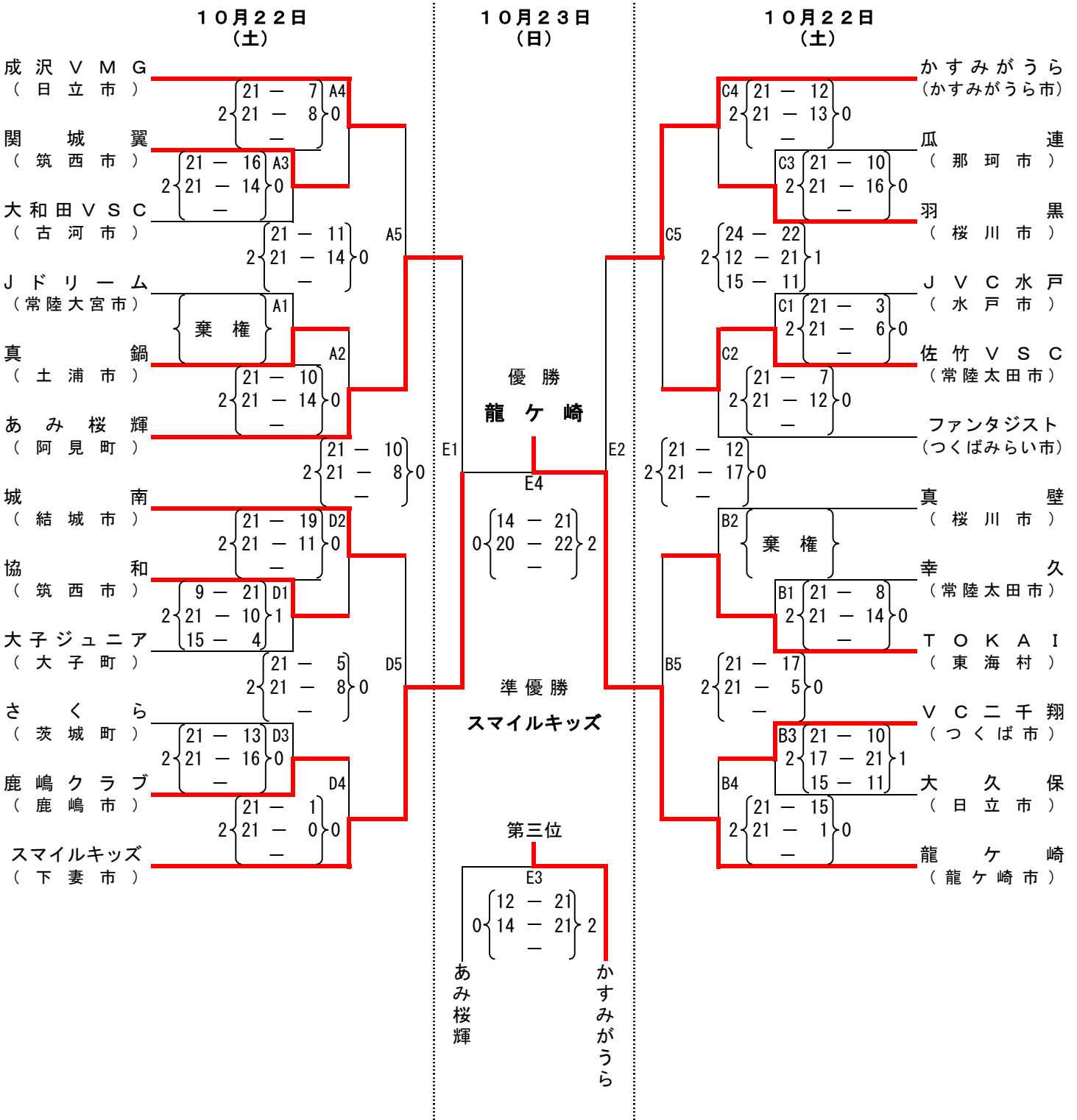

令和4年度(第39回)茨城県小学生バレーボール選手権大会 県大会結果

期 日 令和4年10月22日(土)・23日(日)
 会 場 常陸大宮市西部運動公園体育館 A・B・C・Dコート
 銚田市旭スポーツセンター体育館 E・Fコート

【 混合の部 】 試合球：ミカサ

